

# Schlüter®-Systems

Дополнительный прейскурант «Весна 2025»

Русский язык · Действует с 1 февраля 2025 г.



# 2025



# Schlüter®-KERDI-BOARD-W

Индивидуальные, гибкие решения для раковин-столешниц для настенных и напольных арматур

- ✓ Сборный элемент раковины-столешницы из KERDI-BOARD
- ✓ Гидроизоляционные компоненты, входящие в набор
- ✓ Готовность к укладке плитки
- ✓ Малый вес – простота в обращении
- ✓ Возможность исполнения по индивидуальному размеру
- ✓ Присоединительная резьба 1¼ дюйма для стандартных сифонов
- ✓ Подходит для профилей KERDI-LINE-VARIO
- ✓ Возможна навесная сборка с помощью опциональных настенных кронштейнов
- ✓ Новый дренажный профиль в дизайне INCOVE
- ✓ Новые наклонные клинья WASHBASINPROFILE



## Набор для раковин-столешниц

## Schlüter®-KERDI-BOARD-W



Раковина-столешница привлекает особое внимание в ванной комнате. Навесная или вертикальная сборка, в нише или на видном месте, с настенной или напольной арматурой: Schlüter-KERDI-BOARD-W может использоваться для реализации всех этих вариантов с идеальной подгонкой.

Набор можно вырезать по размеру и облицевать плиткой по желанию. В комплект входят все необходимые для строительства компоненты: элемент раковины-столешницы из KERDI-BOARD, соответствующие фасованные детали, адаптер для стока с соединительной резьбой 1¼" для стандартных сифонов и картридж с уплотняющим клеем KERDI-FIX. Адаптер для стока имеет жестко встроенную, гибкую уплотнительную манжету KERDI, которая обеспечивает надежное соединение с элементом и стеной. Возможна навесная сборка с помощью опционально поставляемых настенных кронштейнов. Наклонные клинья и дренажные профили KERDI-LINE-VARIO, подходящие для облицовки раковины-столешницы, также можно заказать отдельно. Дренажные профили индивидуально укорачиваются и регулируются по высоте. Они оснащаются в процессе производства двумя подходящими боковыми заглушками (см. указания в техническом паспорте 8.10).

(Технический паспорт 12.3)



## Набор содержит:

- 1 Сборная раковина-столешница из KERDI-BOARD с неподвижно встроенной плитой жесткости для крепления напольной арматуры
- 2 Фасонные детали KERDI-KERS (для левой и правой сторон)
- 3 Адаптер для стока с соединительной резьбой 1¼ дюйма, вкл. уплотнительную манжету KERDI
- 4 Картридж KERDI-FIX

## Schlüter®-KERDI-BOARD-WS

сборный элемент для раковины-столешницы  
вкл. угловое уплотнение и сливной адаптер со встроенной уплотнительной манжетой



В x Н x Т (мм)	Арт. №	PL (набор)
1170 x 85 x 550	KB W 550 1170 SL V1	10

## Примечание:

Раковина-столешница KERDI-BOARD-WS используется только в сочетании с нашими дренажными профилями KERDI-LINE-VARIO COVE и WAVE или с новым дренажным профилем KERDI-BOARD-WDP (см. следующую страницу).

## Набор кронштейнов

## Schlüter®-KERDI-BOARD-AB

набор кронштейнов для навесного монтажа раковины-столешницы к стене,  
вкл. крепежный материал

В x Н x Т (мм)	Арт. №	PL (набор)
450 x 75 x 180	KB W AB 450	10

## Набор содержит:

- 2 кронштейна
- Крепежный материал
- Шаблон для сверления

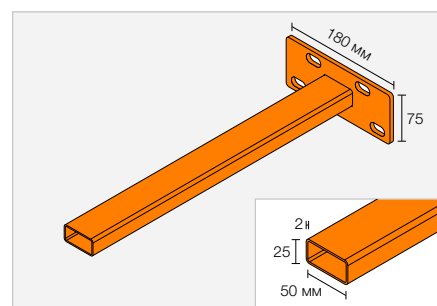



## Наклонный клин

### Schlüter®-WASHBASINPROFILE-WS



Schlüter-SHOWERPROFILE-WS представляет собой наклонный клин с уклоном в 9 % для отделки боковых стенок раковины-столешницы KERDI-BOARD-WS. В комплект входит декоративный профиль для передней кромки. Профили доступны из крацованной нержавеющей стали, цветные или из алюминия со структурным покрытием.

(Технический паспорт 12.3)

#### Schlüter®-WASHBASINPROFILE-WS

Наклонные клинья (L = 38 см) справа и слева с декоративным профилем (59,5 см); подходящие для раковины-столешницы KERDI-BOARD-WS

Материал	Арт. №	Р (набор)
нержавеющая сталь V4A, крацованная	KB WAS R2 EB	10
алюминий с цветным покрытием	KB WAS R2 ...*	10
алюминий со структурным покрытием	KB WAS R2 ...**	10

Арт. № дополнить обозначением поверхности/цвета (например, KB WAS R2 MGS)

\* Поверхности/цвета: MBW - MGS

\*\* Поверхности/цвета:

TSBG - TSC - TSDA - TSG - TSI - TSOB - TSSG

## Доступные поверхности | цвета



Перечень поверхностей и цветов см. на стр. 22.

## Дренажный профиль

### Schlüter®-KERDI-BOARD-WDP



Schlüter-KERDI-BOARD-WDP – это дренажный профиль, который интегрируется в раковину столешницу KERDI-BOARD-WS как теневой шов. Изготовлено из крацованной нержавеющей стали V4A. Дренаж осуществляется через центральную водосточную щель длиной 140 мм. Дренажный профиль поставляется с двумя дополнительными боковыми заглушками.

(Технический паспорт 12.3)

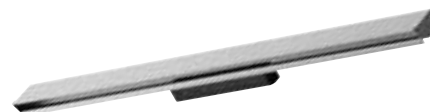

#### Schlüter®-KERDI-BOARD-WDP

дренажный профиль, дизайн INCOVE (D 15); подходит для столешницы-раковины KERDI-BOARD-WS

Материал	Арт. №	Р (набор)
нержавеющая сталь V4A, крацованная	KB WL D15 EB 60	10

#### Примечание:

Дренажный профиль KERDI-BOARD-WDP нельзя использовать в сочетании с клиньями для компенсации уклона WASHBASINPROFILE-WS и -WW.

## Наклонный клин

## Schlüter®-WASHBASINPROFILE-WW



Schlüter-WASHBASINPROFILE-WW представляет собой наклонный клин с уклоном в 7,5 % для отделки боковых стенок раковины-столешницы KERDI-BOARD-WW. Профили доступны из крацованной нержавеющей стали, цветные или из алюминия со структурным покрытием.  
(Технический паспорт 12.3)

i

Раковину-столешницу Schlüter-KERDI-BOARD-WW см. в иллюстрированном прайс-листе PS 25 на стр. 269.

## Schlüter®-WASHBASINPROFILE-WW



наклонные клинья (L = 45 см) справа и слева;  
подходят для раковины-столешницы KERDI-BOARD-WW

Материал	Арт. №	Р (набор)
нержавеющая сталь V4A, крацованная	KB WAS R1 EB	10
алюминий с цветным покрытием	KB WAS R1 ...*	10
алюминий со структурным покрытием	KB WAS R1 ...**	10

Арт. № дополнить обозначением поверхности/цвета (например, KB WAS R1 MGS)

\* Поверхности/цвета: MBW - MGS

\*\* Поверхности/цвета:

TSBG - TSC - TSDA - TSG - TSI - TSOB - TSSG

## Доступные поверхности | цвета



Перечень поверхностей и цветов см. на стр. 22.



# Schlüter®-DESIGN-NICHE

Модное и индивидуальное оформление с дизайном

Благодаря новым нишам с порошковым покрытием открываются привлекательные, гибкие и практичные возможности хранения и оформления – и не только в ванной комнате.

- ✓ **Функциональность, гибкость и дизайн в одной системе**
- ✓ **Высококачественное порошковое покрытие пяти цветов TRENDLINE**
- ✓ **Регулируемая рама: Оформление вровень с задней стенкой или выступающий дизайн**
- ✓ **Подходит для плитки любой толщины**
- ✓ **Три разных размера**
- ✓ **Вертикальная или горизонтальная установка**
- ✓ **Малый вес**
- ✓ **Простая установка**
- ✓ **Подходит для стен всех типов**

## Ниша

## Schlüter®-DESIGN-NICHE



Schlüter-DESIGN-NICHE – это сборные монтажные элементы из алюминия с порошковым покрытием и регулируемой по высоте рамой для устройства ниш, которые служат в качестве полок вблизи стен любого вида. Для создания надежной герметизации можно использовать уплотнительную манжету KERDI, входящую в комплект. Прямоугольные ниши доступны в трех разных размерах и пяти цветах TRENDLINE, их можно устанавливать как вертикально, так и горизонтально. Все ниши поставляются с регулируемой рамой из анодированного алюминия, сборной уплотнительной манжетой KERDI и уплотняющим клеем KERDI-FIX.

(Технический паспорт 17.2)

**i**  
В наличии с апреля 2025 г.

## Размеры ниш

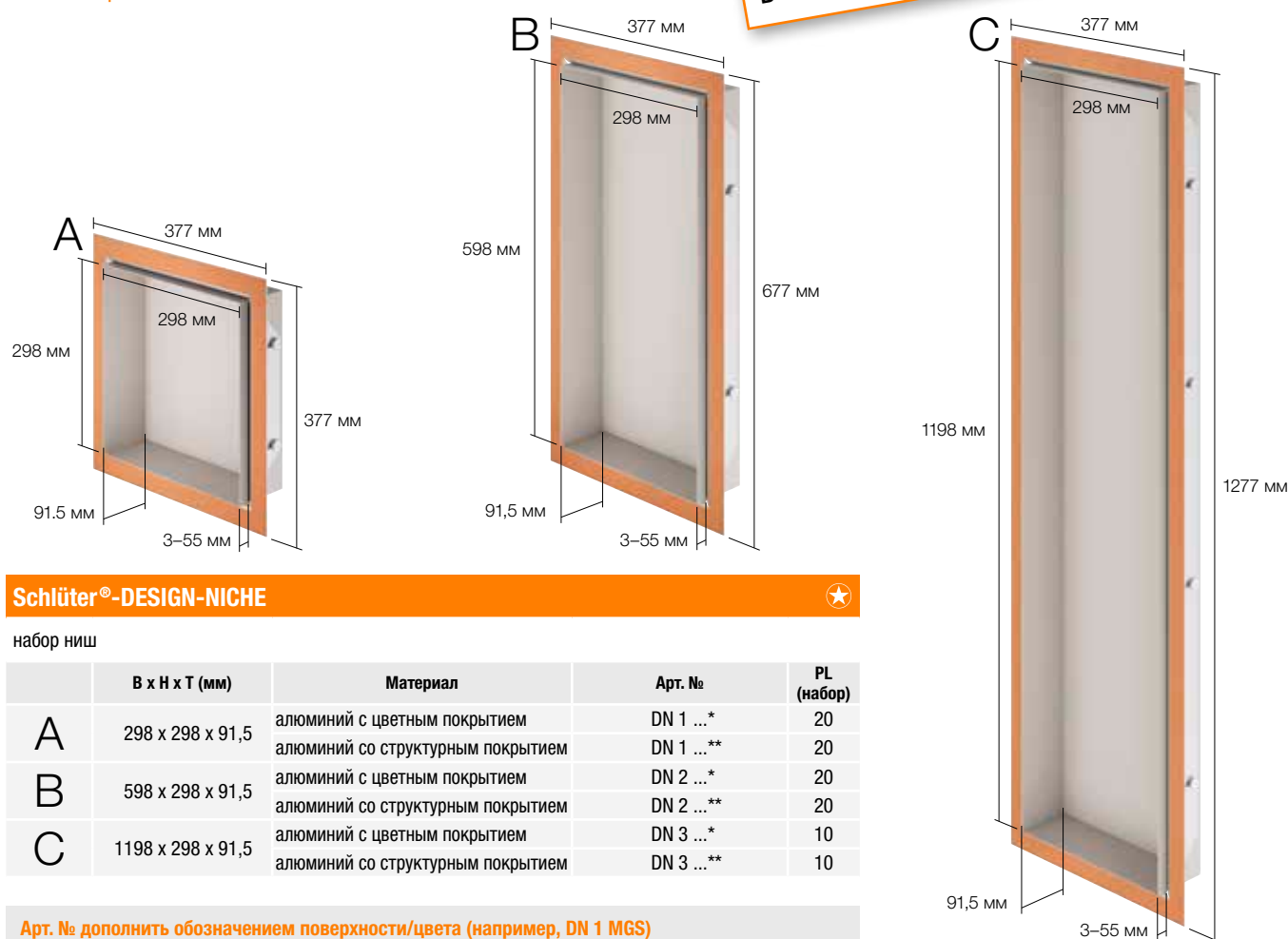

## Schlüter®-DESIGN-NICHE



набор ниш

	В x Н x Т (мм)	Материал	Арт. №	PL (набор)
A	298 x 298 x 91,5	алюминий с цветным покрытием	DN 1 ...*	20
		алюминий со структурным покрытием	DN 1 ...**	20
B	598 x 298 x 91,5	алюминий с цветным покрытием	DN 2 ...*	20
		алюминий со структурным покрытием	DN 2 ...**	20
C	1198 x 298 x 91,5	алюминий с цветным покрытием	DN 3 ...*	10
		алюминий со структурным покрытием	DN 3 ...**	10

Арт. № дополнить обозначением поверхности/цвета (например, DN 1 MGS)

\* Поверхности/цвета: MBW - MGS

\*\* Поверхности/цвета: TSBG - TSDA - TSI

## Доступные поверхности | цвета



Перечень поверхностей и цветов см. на стр. 22.



# Цвета TRENDLINE

Теперь во всей ванной комнате

- ✓ Девять новых цветов TRENDLINE на выбор
- ✓ Полки, профили и дизайнерские решетки идеально соответствуют друг другу
- ✓ Высококачественное структурное покрытие
- ✓ Бесконечные возможности комбинирования
- ✓ Свобода оформления тон в тон или с сознательно расставленными контрастами
- ✓ Сочетаются с современными тенденциями в области плитки









# Schlüter®-KERDI-LINE-VARIO COVE 34

## Привлекательный слив

Элегантный новый вогнутый дренажный профиль для еще большей гибкости. При ширине всего 34 мм профиль COVE 34 с дренажной щелью шириной 14 мм обеспечивает оптимальный доступ к корпусу слива. На съемной накладной пластине дополнительно может располагаться соответствующий улавливатель для волос.

- ✓ Незаметный, узкий дренажный профиль
- ✓ Высококачественные материалы: крацованная нержавеющая сталь и алюминий с покрытием TRENDLINE
- ✓ Дренажный профиль (120 см или 180 см) индивидуально укорачивается и регулируется по высоте
- ✓ В комплект входят торцевые заглушки
- ✓ Опциональный улавливатель для волос



### Дренажный профиль

## Schlüter®-KERDI-LINE-VARIO COVE



Schlüter-KERDI-LINE-VARIO COVE 34 – это укорачиваемый вогнутый дренажный профиль, применяемый со сливной воронкой KERDI-LINE-VARIO-H. Он выполнен из таких материалов, как крацованная нержавеющая сталь V4A (номер материала 1.4404 = AISI 316L) и алюминий с высококачественным порошковым покрытием TRENDLINE.

Дренаж осуществляется через центральную водосточную щель шириной 14 мм. Она элегантно закрывается съемной накладной пластиной. Профиль поставляется с двумя торцевыми заглушками и может регулироваться в соответствии с указанной заказчиком толщиной напольного покрытия с помощью подкладок из тонкослойного раствора. Профиль подходит для проезда на инвалидных колясках. (Технический паспорт 8.10)

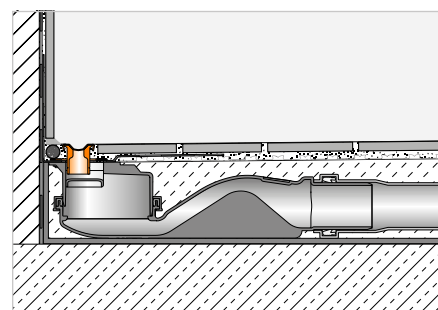

**i** Комбинируется только со сливными воронками Schlüter-KERDI-LINE-VARIO-H. В комплект входят две торцевые заглушки.

**Schlüter®-KERDI-LINE-VARIO COVE 34** ★

дренажный профиль, дизайн COVE (D 9), крацованная нержавеющая сталь V4A

L (см)	H = 7 мм Арт. №	P (набор)
120	KL VR1 D9 EB 120	10
180	KL VR1 D9 EB 180	10

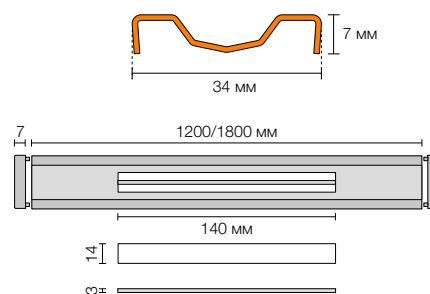
**Schlüter®-KERDI-LINE-VARIO COVE 34** ★

дренажный профиль, дизайн COVE (D 9), алюминий со структурным покрытием

L (см)	H = 8 мм Арт. №	P (набор)
120	KL VR1 D9 ...* 120	10
120	KL VR1 D9 ...** 120	10
180	KL VR1 D9 ...* 180	10
180	KL VR1 D9 ...** 180	10

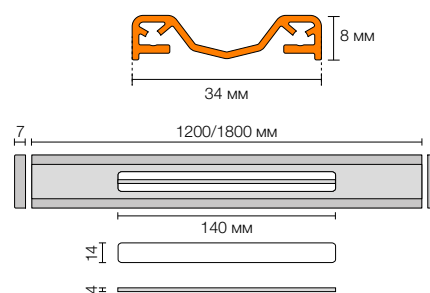

Подходит для покрытия толщиной 6–15 мм (с DITRA или DITRA-HEAT) и 6–12 мм (с DITRA-HEAT-DUO).

В сочетании с удлинителем рамы KL VR DSE 14 подходит для покрытий толщиной до 25 мм (с DITRA или DITRA-HEAT) и до 22 мм (с DITRA-HEAT-DUO), см. в иллюстрированном прайс-листе PS 25 на стр. 206.

Арт. № дополнить обозначением поверхности/цвета (например, KL VR1 D9 TSOB 120)

\* Поверхности/цвета: TSBG - TSC - TSDA - TSG - TSI - TSOB - TSSG

\*\* Поверхности/цвета: MBW - MGS

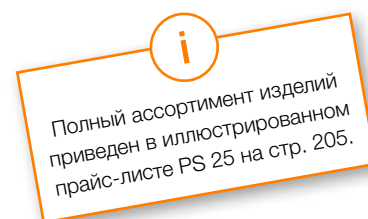

## Доступные поверхности | цвета



Перечень поверхностей и цветов см. на стр. 22.

## Улавливатель волос

**Schlüter®-KERDI-LINE-VARIO-S**

Schlüter-KERDI-LINE-VARIO-S 14 – это дополнительный улавливатель волос для серии профилей COVE 34, который не только улавливает волосы, но и предотвращает проваливание в сточную систему мелких предметов, таких как украшения. (Технический паспорт 8.10)

**Schlüter®-KERDI-LINE-VARIO-S 14** ★

улавливатель для волос для KERDI-LINE-VARIO COVE 34

Арт. №	P (шт.)
KL VR S 14	10



## Комбинация решетка/рама

### Schlüter®-KERDI-LINE-A/-B/-C



Schlüter-KERDI-LINE представляют собой профильные рамы, по выбору из крацованной, полированной до блеска или с порошковым покрытием нержавеющей стали с классическими крышками; они подходят для корпусов желобов серии Schlüter-KERDI-LINE. В зависимости от толщины покрытия приемная рама плавно регулируется по высоте в диапазоне 3–25 мм. Крышки предлагаются в вариантах дизайна SOLID (A), SQUARE (B) и FRAMED TILE (C).

(Технический паспорт 8.7)

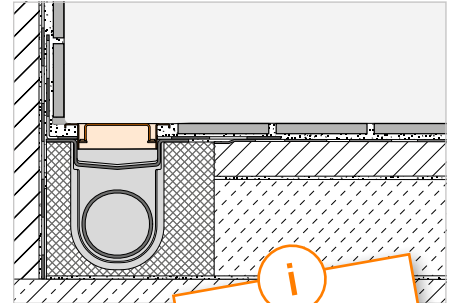

Теперь предлагаются в цветах TRENDLINE!

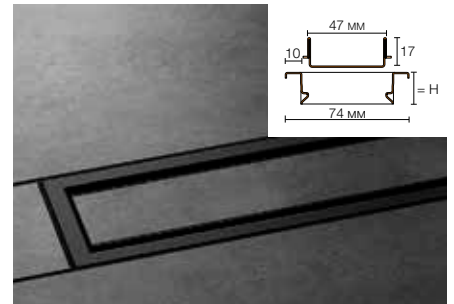
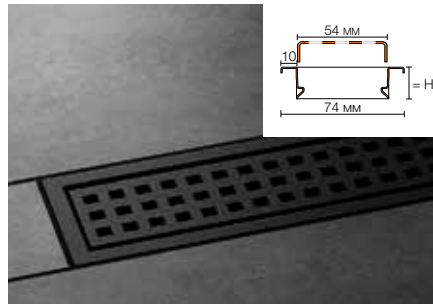
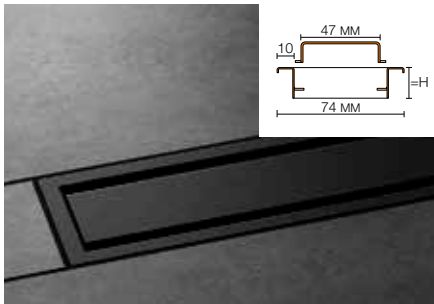

#### Schlüter®-KERDI-LINE-A



дизайн SOLID, рама 19 мм, нерж. сталь V4, с цветным покрытием

L (см)	H = 19 мм Арт. №	P (набор)
50	KLA 19 ...* 50	10
60	KLA 19 ...* 60	10
70	KLA 19 ...* 70	10
80	KLA 19 ...* 80	10
90	KLA 19 ...* 90	10
100	KLA 19 ...* 100	10
110	KLA 19 ...* 110	10
120	KLA 19 ...* 120	10

#### Примечание:

H = 19 мм для покрытия толщиной 3–15 мм

#### Schlüter®-KERDI-LINE-B



дизайн SQUARE, рама 19 мм, нерж. сталь V4, с цветным покрытием

L (см)	H = 19 мм Арт. №	P (набор)
50	KLB 19 ...* 50	10
60	KLB 19 ...* 60	10
70	KLB 19 ...* 70	10
80	KLB 19 ...* 80	10
90	KLB 19 ...* 90	10
100	KLB 19 ...* 100	10
110	KLB 19 ...* 110	10
120	KLB 19 ...* 120	10

#### Schlüter®-KERDI-LINE-C



дизайн FRAMED TILE, рама 19 мм, нерж. сталь V4, с цветным покрытием

L (см)	H = 19 мм Арт. №	P (набор)
50	KLCA 19 ...* 50	10
60	KLCA 19 ...* 60	10
70	KLCA 19 ...* 70	10
80	KLCA 19 ...* 80	10
90	KLCA 19 ...* 90	10
100	KLCA 19 ...* 100	10
110	KLCA 19 ...* 110	10
120	KLCA 19 ...* 120	10

#### Примечание:

Лоток (дизайн C) подходит для плитки толщиной до 15 мм

Арт. № дополнить цветом (например, KLCA 19 TSOB 50)

\* Поверхности/цвета: MBW - MGS

\*\* Поверхности/цвета: TSBG - TSC - TSDA - TSG - TSI - TSOB - TSSG

Полный ассортимент изделий приведен в иллюстрированном прайс-листе PS 25 на стр. 218–221.

## Доступные поверхности | цвета



Перечень поверхностей и цветов см. на стр. 22.

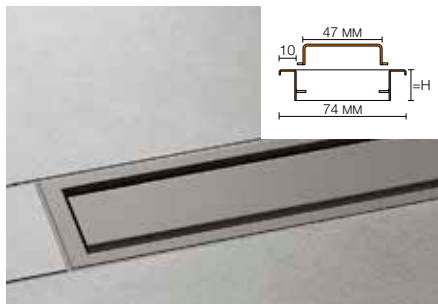

### Schlüter®-KERDI-LINE-A



дизайн SOLID, рама 19 мм,  
нерж. сталь V4A со структурной поверхностью

L (см)	H = 19 мм Арт. №	P (набор)
50	KLA 19 ...** 50	10
60	KLA 19 ...** 60	10
70	KLA 19 ...** 70	10
80	KLA 19 ...** 80	10
90	KLA 19 ...** 90	10
100	KLA 19 ...** 100	10
110	KLA 19 ...** 110	10
120	KLA 19 ...** 120	10

**Примечание:**

H = 19 мм для покрытия толщиной  
3–15 мм

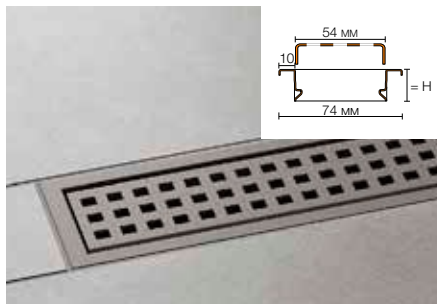

### Schlüter®-KERDI-LINE-B



дизайн SQUARE, рама 19 мм,  
нерж. сталь V4A со структурной поверхностью

L (см)	H = 19 мм Арт. №	P (набор)
50	KLB 19 ...** 50	10
60	KLB 19 ...** 60	10
70	KLB 19 ...** 70	10
80	KLB 19 ...** 80	10
90	KLB 19 ...** 90	10
100	KLB 19 ...** 100	10
110	KLB 19 ...** 110	10
120	KLB 19 ...** 120	10

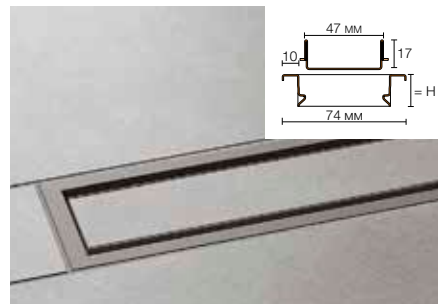

### Schlüter®-KERDI-LINE-C



дизайн FRAMED TILE, рама 19 мм,  
нерж. сталь V4A со структурной поверхностью

L (см)	H = 19 мм Арт. №	P (набор)
50	KLCA 19 ...** 50	10
60	KLCA 19 ...** 60	10
70	KLCA 19 ...** 70	10
80	KLCA 19 ...** 80	10
90	KLCA 19 ...** 90	10
100	KLCA 19 ...** 100	10
110	KLCA 19 ...** 110	10
120	KLCA 19 ...** 120	10

**Примечание:**

Лоток (дизайн C) подходит для плитки  
толщиной до 15 мм

## Комплекующие

### Schlüter®-KERDI-LINE-FC

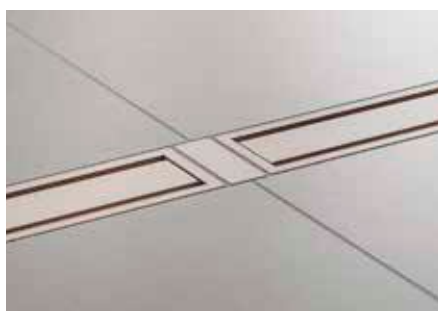

Schlüter-KERDI-LINE-FC – элемент из нержавеющей стали для визуального сочетания элементов решетки/рама при последовательном монтаже нескольких линейных водоотводов Schlüter-KERDI-LINE, как в контурной, так и в профильной раме.

(Технический паспорт 8.7)

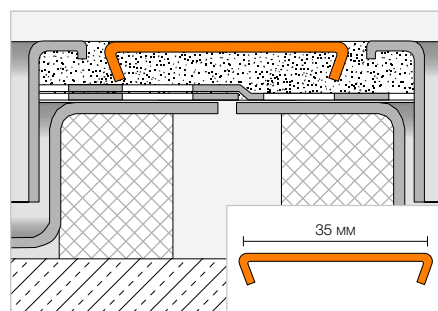

### Schlüter®-KERDI-LINE-FC



соединительные элементы рамы,  
нерж. сталь V4A, с цветным покрытием

Арт. №	P (шт.)
V / KL ...* 35	10

### Schlüter®-KERDI-LINE-FC



соединительные элементы рамы,  
нерж. сталь V4A со структурной поверхностью

Арт. №	P (шт.)
V / KL ...** 35	10

Арт. № дополнить цветом  
(например, V / KL TSOB 35)

\* Поверхности/цвета: MBW - MGS

\*\* Поверхности/цвета:

TSBG - TSC - TSDA - TSG - TSI - TSOB - TSSG

## Доступные поверхности | цвета



Перечень поверхностей и цветов см. на стр. 22.

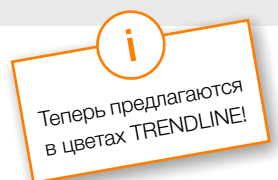



# Schlüter®-KERDI-DRAIN

## Горизонтальный слив с сифонным затвором

Точечный дренаж во внутренней зоне

**i**  
Теперь предлагаются  
в цветах TRENDLINE!



### Набор решетка/рама

- 1 Решетка из нержавеющей стали с порошковым покрытием с основанием
- 2 Кольцо-фиксатор высоты

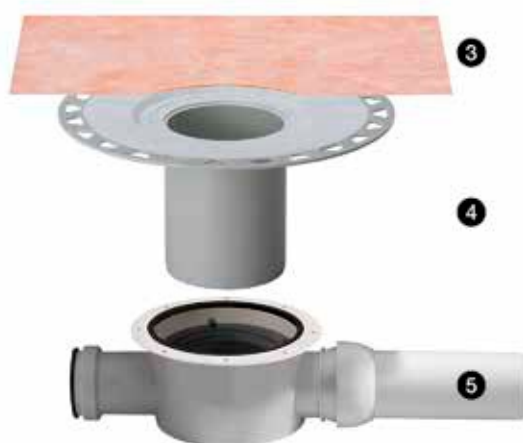

### Набор напольного слива

- 3 Манжета Schlüter-KERDI
- 4 Насадка для тонкого слоя
- 5 Корпус стока из сырого бетона

#### Примечание:

Набор напольных сливов и набор решетка/рама нужно заказывать каждый отдельно.

### Особенности решеток



**Только KERDI-DRAIN-BASE:**  
Решетки снабжены сифонным затвором и губчатым уплотнением.



Решетки имеют удлинение рамы и фиксатор высоты. Эти решетки не снабжены сифонным затвором; сифонный затвор входит в набор напольного слива.

### Дизайн решетка

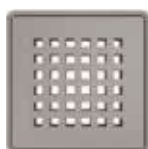

Дизайн 3  
SQUARE



Дизайн 4  
TILE



Дизайн 5  
FLORAL



Дизайн 6  
CURVE



Дизайн 7  
PURE

**DN 40/50**

Производительность слива: 0,4 л/сек, минимальная высота конструкции: 75 (70) мм

Набор напольного слива

Schlüter®-KERDI-DRAIN-BASE

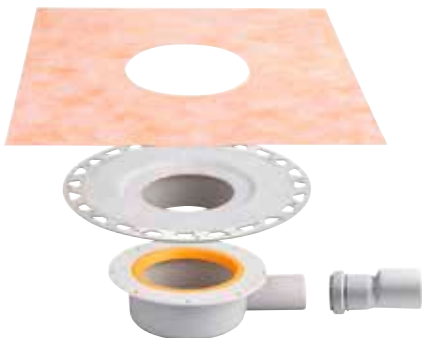

Арт. №

KD BH 40

Набор решетка/рама вкл. сифонный затвор	L x B (см)	Арт. №
дизайн 3, нерж. сталь V2A с цветным покрытием	10 x 10	KD R10 ...* D3 GV
дизайн 3, нерж. сталь V2A со структурной поверхностью	10 x 10	KD R10 ...** D3 GV
дизайн 4, нерж. сталь V2A, с цветным покрытием в MGS	10 x 10	KD R10 MGS D4 GV
дизайн 5, нерж. сталь V2A с цветным покрытием	10 x 10	KD IF 10 ...* D5 GV
дизайн 5, нерж. сталь V2A со структурной поверхностью	10 x 10	KD IF 10 ...** D5 GV
дизайн 6, нерж. сталь V2A с цветным покрытием	10 x 10	KD IF 10 ...* D6 GV
дизайн 6, нерж. сталь V2A со структурной поверхностью	10 x 10	KD IF 10 ...** D6 GV
дизайн 7, нерж. сталь V2A с цветным покрытием	10 x 10	KD IF 10 ...* D7 GV
дизайн 7, нерж. сталь V2A со структурной поверхностью	10 x 10	KD IF 10 ...** D7 GV

P = 10 шт.

**DN 50**

Производительность слива: 0,6 л/сек, минимальная высота конструкции: 97 мм

Набор напольного слива

Schlüter®-KERDI-DRAIN

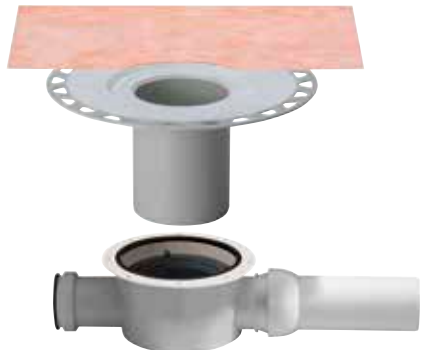

Арт. №

KD BH 50 GV

Набор решетка/рама	L x B (см)	Арт. №
дизайн 3, нерж. сталь V2A с цветным покрытием	10 x 10	KD R10 ...* D3
дизайн 3, нерж. сталь V2A со структурной поверхностью	10 x 10	KD R10 ...** D3
дизайн 4, нерж. сталь V2A, с цветным покрытием в MGS	10 x 10	KD R10 MGS D4
дизайн 5, нерж. сталь V2A с цветным покрытием	10 x 10	KD IF 10 ...* D5
дизайн 5, нерж. сталь V2A со структурной поверхностью	10 x 10	KD IF 10 ...** D5
дизайн 6, нерж. сталь V2A с цветным покрытием	10 x 10	KD IF 10 ...* D6
дизайн 6, нерж. сталь V2A со структурной поверхностью	10 x 10	KD IF 10 ...** D6
дизайн 7, нерж. сталь V2A с цветным покрытием	10 x 10	KD IF 10 ...* D7
дизайн 7, нерж. сталь V2A со структурной поверхностью	10 x 10	KD IF 10 ...** D7

P = 10 шт.

Арт. № дополнить цветом (например, В. KD R10 MBW D3)

\* Поверхности/цвета: MBW - MGS

\*\* Поверхности/цвета: TSBG - TSC - TSDA - TSG - TSI - TSOB - TSSG

**i**  
 Полный ассортимент изделий Schlüter-KERDI-DRAIN (для внутренней зоны) приведен в иллюстрированном прайс-листе PS 25 со стр. 237.

**Доступные поверхности | цвета**

Перечень поверхностей и цветов см. на стр. 22.



# Schlüter®-KERDI-DRAIN

## Вертикальный слив с сифонным затвором

Точечный дренаж во внутренней зоне

**i**  
Теперь предлагаются  
в цветах TRENDLINE!



1

2



3

4



5

### Набор решетки/рама

- 1 Решетка из нержавеющей стали с порошковым покрытием с основанием
- 2 Кольцо-фиксатор высоты

### Набор напольного слива

- 3 Двухкомпонентный сифонный затвор
- 4 Манжета Schlüter-KERDI
- 5 Напольный слив для тонкого слоя

#### Примечание:

Набор напольных сливов и набор решетки/рама нужно заказывать каждый отдельно.

Особенности решеток – сифонный затвор в комплекте напольного слива



Решетки имеют удлинение рамы и фиксатор высоты. Эти решетки не снабжены сифонным затвором; сифонный затвор входит в набор напольного слива.

Дизайн решетки

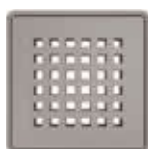

Дизайн 3  
SQUARE



Дизайн 4  
TILE



Дизайн 5  
FLORAL



Дизайн 6  
CURVE



Дизайн 7  
PURE



**DN 50**

Производительность слива: 0,6 л/сек

Набор напольного слива



Арт. №

KD BV 50 GV

+	Набор решетка/рама	L x B (см)	Арт. №
	дизайн 3, нерж. сталь V2A с цветным покрытием	★ 10 x 10	KD R10 ...* D3
	дизайн 3, нерж. сталь V2A со структурной поверхностью	★ 10 x 10	KD R10 ...** D3
	дизайн 4, нерж. сталь V2A, с цветным покрытием в MGS	★ 10 x 10	KD R10 MGS D4
	дизайн 5, нерж. сталь V2A с цветным покрытием	★ 10 x 10	KD IF 10 ...* D5
	дизайн 5, нерж. сталь V2A со структурной поверхностью	★ 10 x 10	KD IF 10 ...** D5
	дизайн 6, нерж. сталь V2A с цветным покрытием	★ 10 x 10	KD IF 10 ...* D6
	дизайн 6, нерж. сталь V2A со структурной поверхностью	★ 10 x 10	KD IF 10 ...** D6
	дизайн 7, нерж. сталь V2A с цветным покрытием	★ 10 x 10	KD IF 10 ...* D7
	дизайн 7, нерж. сталь V2A со структурной поверхностью	★ 10 x 10	KD IF 10 ...** D7

P = 10 шт.

**DN 50**

Производительность слива: 0,6 л/сек

Набор напольного слива



Арт. №

KD BV 50 GVB

+	Набор решетка/рама	L x B (см)	Арт. №
	дизайн 3, нерж. сталь V2A с цветным покрытием	★ 10 x 10	KD R10 ...* D3
	дизайн 3, нерж. сталь V2A со структурной поверхностью	★ 10 x 10	KD R10 ...** D3
	дизайн 4, нерж. сталь V2A, с цветным покрытием в MGS	★ 10 x 10	KD R10 MGS D4
	дизайн 5, нерж. сталь V2A с цветным покрытием	★ 10 x 10	KD IF 10 ...* D5
	дизайн 5, нерж. сталь V2A со структурной поверхностью	★ 10 x 10	KD IF 10 ...** D5
	дизайн 6, нерж. сталь V2A с цветным покрытием	★ 10 x 10	KD IF 10 ...* D6
	дизайн 6, нерж. сталь V2A со структурной поверхностью	★ 10 x 10	KD IF 10 ...** D6
	дизайн 7, нерж. сталь V2A с цветным покрытием	★ 10 x 10	KD IF 10 ...* D7
	дизайн 7, нерж. сталь V2A со структурной поверхностью	★ 10 x 10	KD IF 10 ...** D7

P = 10 шт.

Арт. № дополнить цветом (например, В. KD R10 MBW D3)

\* Поверхности/цвета: MBW - MGS

\*\* Поверхности/цвета: TSBG - TSC - TSDA - TSG - TSI - TSOB - TSSG

**i**  
 Полный ассортимент изделий Schlüter-KERDI-DRAIN (для внутренней зоны) приведен в иллюстрированном прайс-листе PS 25 со стр. 237.

## Доступные поверхности | цвета

MBW

MGS

TSBG

TSC

TSDA

TSG

TSI

TSOB

TSSG

Перечень поверхностей и цветов см. на стр. 22.



# Schlüter®-KERDI-DRAIN

## Вертикальный слив с сифонным затвором

Точечный дренаж во внутренней зоне

### DN 50

Производительность слива: 0,6 л/сек

Набор напольного слива



Арт. №

KD BV 50

+	Набор решетка/рама вкл. сифонный затвор	L x B (см)	Арт. №
	дизайн 3, нерж. сталь V2A с цветным покрытием	★ 10 x 10	KD R10 ...* D3 GV
	дизайн 3, нерж. сталь V2A со структурной поверхностью	★ 10 x 10	KD R10 ...** D3 GV
	дизайн 4, нерж. сталь V2A, с цветным покрытием в MGS	★ 10 x 10	KD R10 MGS D4 GV
	дизайн 5, нерж. сталь V2A с цветным покрытием	★ 10 x 10	KD IF 10 ...* D5 GV
	дизайн 5, нерж. сталь V2A со структурной поверхностью	★ 10 x 10	KD IF 10 ...** D5 GV
	дизайн 6, нерж. сталь V2A с цветным покрытием	★ 10 x 10	KD IF 10 ...* D6 GV
	дизайн 6, нерж. сталь V2A со структурной поверхностью	★ 10 x 10	KD IF 10 ...** D6 GV
	дизайн 7, нерж. сталь V2A с цветным покрытием	★ 10 x 10	KD IF 10 ...* D7 GV
	дизайн 7, нерж. сталь V2A со структурной поверхностью	★ 10 x 10	KD IF 10 ...** D7 GV

P = 10 шт.

### DN 70

Производительность слива: 0,6 л/сек

Набор напольного слива



Арт. №

KD BV 70

+	Набор решетка/рама вкл. сифонный затвор	L x B (см)	Арт. №
	дизайн 3, нерж. сталь V2A с цветным покрытием	★ 10 x 10	KD R10 ...* D3 GV
	дизайн 3, нерж. сталь V2A со структурной поверхностью	★ 10 x 10	KD R10 ...** D3 GV
	дизайн 4, нерж. сталь V2A, с цветным покрытием в MGS	★ 10 x 10	KD R10 MGS D4 GV
	дизайн 5, нерж. сталь V2A с цветным покрытием	★ 10 x 10	KD IF 10 ...* D5 GV
	дизайн 5, нерж. сталь V2A со структурной поверхностью	★ 10 x 10	KD IF 10 ...** D5 GV
	дизайн 6, нерж. сталь V2A с цветным покрытием	★ 10 x 10	KD IF 10 ...* D6 GV
	дизайн 6, нерж. сталь V2A со структурной поверхностью	★ 10 x 10	KD IF 10 ...** D6 GV
	дизайн 7, нерж. сталь V2A с цветным покрытием	★ 10 x 10	KD IF 10 ...* D7 GV
	дизайн 7, нерж. сталь V2A со структурной поверхностью	★ 10 x 10	KD IF 10 ...** D7 GV

P = 10 шт.

**i**  
 Полный ассортимент изделий Schlüter-KERDI-DRAIN (для внутренней зоны) приведен в иллюстрированном прайс-листе PS 25 со стр. 237.

## DN 100

Производительность слива: 0,6 л/сек

Набор напольного слива

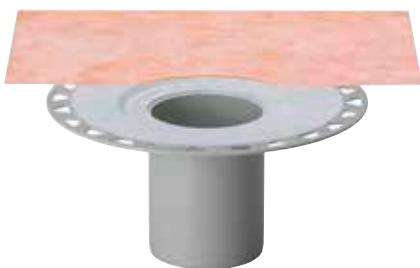

Арт. №

KD BV 100

Набор решетка/рама вкл. сифонный затвор	L x B (см)	Арт. №
дизайн 3, нерж. сталь V2A с цветным покрытием	10 x 10	KD R10 ...* D3 GV
дизайн 3, нерж. сталь V2A со структурной поверхностью	10 x 10	KD R10 ...** D3 GV
дизайн 4, нерж. сталь V2A, с цветным покрытием в MGS	10 x 10	KD R10 MGS D4 GV
дизайн 5, нерж. сталь V2A с цветным покрытием	10 x 10	KD IF 10 ...* D5 GV
дизайн 5, нерж. сталь V2A со структурной поверхностью	10 x 10	KD IF 10 ...** D5 GV
дизайн 6, нерж. сталь V2A с цветным покрытием	10 x 10	KD IF 10 ...* D6 GV
дизайн 6, нерж. сталь V2A со структурной поверхностью	10 x 10	KD IF 10 ...** D6 GV
дизайн 7, нерж. сталь V2A с цветным покрытием	10 x 10	KD IF 10 ...* D7 GV
дизайн 7, нерж. сталь V2A со структурной поверхностью	10 x 10	KD IF 10 ...** D7 GV

P = 10 шт.

Арт. № дополнить цветом (например, В. KD R10 MBW D3)

\* Поверхности/цвета: MBW - MGS

\*\* Поверхности/цвета: TSBG - TSC - TSDA - TSG - TSI - TSOB - TSSG

### Особенности решеток – сифонный затвор в комплекте решетки/рамы



Решетки снабжены сифонным затвором и губчатым уплотнением.



### Дизайн решетки



Дизайн 3  
SQUARE



Дизайн 4  
TILE



Дизайн 5  
FLORAL



Дизайн 6  
CURVE



Дизайн 7  
PURE

### Доступные поверхности | цвета



Перечень поверхностей и цветов см. на стр. 22.



## Дренажная решетка (без рамы)

### Schlüter®-KERDI-DRAIN

Решетки без рамы для замены или обмена в имеющемся оборудовании.  
(Технический паспорт 8.2)



#### Schlüter®-KERDI-DRAIN Решетки

запасная часть: отдельные решетки для стандартных рам

Описание	L x B (см)	Арт. №	P (шт.)
дизайн 3, нерж. сталь V2A с цветным покрытием	10 x 10	KD GR 10 ...* D3	10
дизайн 3, нерж. сталь V2A со структурной поверхностью	10 x 10	KD GR 10 ...** D3	10

#### Примечание:

Крышки взаимно заменяемы только в пределах соответствующих дизайнов рам.

#### Schlüter®-KERDI-DRAIN-STYLE Решетки

запасная часть: отдельные решетки для контурных рам

Описание	L x B (см)	Арт. №	P (шт.)
дизайн 5, нерж. сталь V2A с цветным покрытием	10 x 10	KD GIF 10 ...* D5	10
дизайн 5, нерж. сталь V2A со структурной поверхностью	10 x 10	KD GIF 10 ...** D5	10
дизайн 6, нерж. сталь V2A с цветным покрытием	10 x 10	KD GIF 10 ...* D6	10
дизайн 6, нерж. сталь V2A со структурной поверхностью	10 x 10	KD GIF 10 ...** D6	10
дизайн 7, нерж. сталь V2A с цветным покрытием	10 x 10	KD GIF 10 ...* D7	10
дизайн 7, нерж. сталь V2A со структурной поверхностью	10 x 10	KD GIF 10 ...** D7	10

L x B = см соответствует размеру рамы

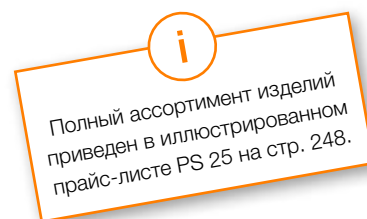

Арт. № дополнить цветом (например, KD GIF 10 TSI D5)

\* Поверхности/цвета: MBW - MGS

\*\* Поверхности/цвета: TSBG - TSC - TSDA - TSG - TSI - TSOB - TSSG



## Доступные поверхности | цвета



Перечень поверхностей и цветов см. на стр. 22.

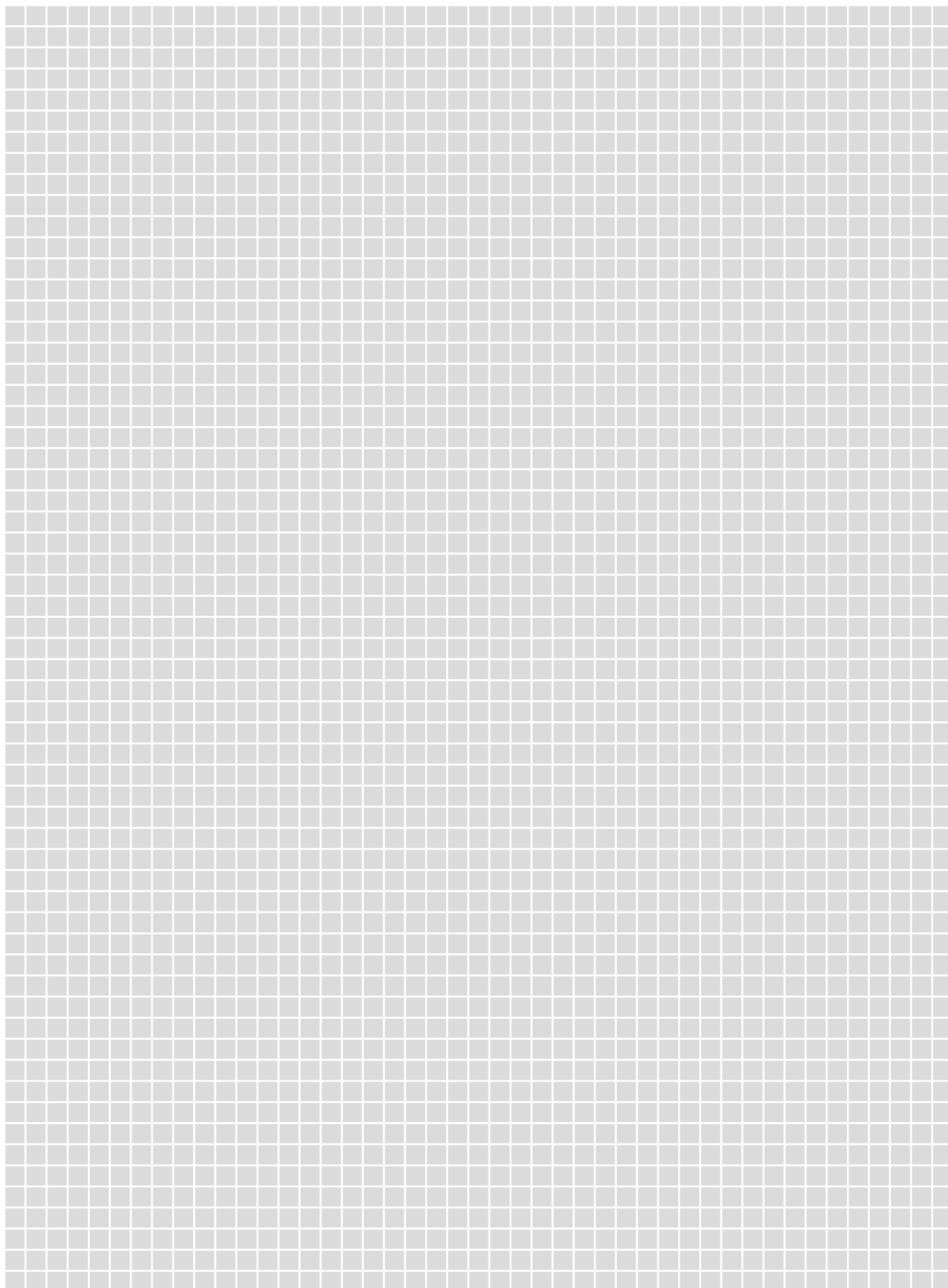



# Поверхности

Все цвета TRENDLINE в обзоре

Алюминий с цветным покрытием | алюминий со структурной поверхностью



**MBW**  
с цветным покрытием, бриллиантово-белый матовый

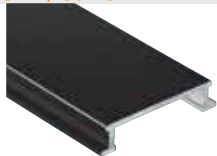

**MGS**  
с цветным покрытием, графитово-черный матовый



**TSI**  
со структурным покрытием под слоновую кость

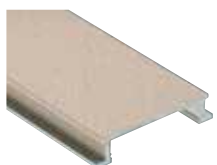

**TSC**  
со структурным покрытием кремового цвета

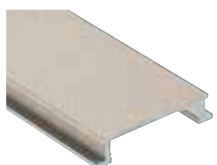

**TSBG**  
со структурным покрытием бежево-серого цвета

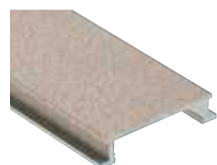

**TSSG**  
со структурным покрытием каменно-серого цвета

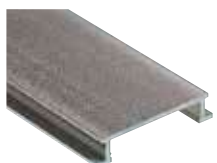

**TSG**  
со структурным покрытием серого цвета

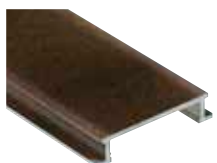

**TSOB**  
со структурным покрытием бронзового цвета

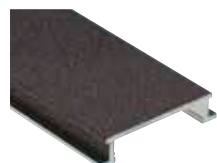

**TSDA**  
со структурным покрытием темно-антрацитового цвета

## Примечание:

Для лучшей наглядности и оптимального единообразия изображения на этой странице представлены все металлические поверхности на профилях серии Schlüter-DESIGNLINE. Информацию о фактическом наличии материалов Вы найдете в описаниях соответствующих изделий.

Печать не может передать подлинные цвета.

# Сокращения и условные обозначения

## Иновации



Новое изделие

### Упаковочные единицы

PL = упаковка на европоддоны

KV = упаковка в ящики

BV = упаковка в связки

Все профили упакованы в связки по 10 штук, если явно не указано иное.

P = упаковка в пакеты

R = рулон

шт. = штук

### Размеры

H = высота

L = длина

B = ширина

T = глубина

Ввиду технических усовершенствований изделий возможны отклонения от приведенных фотографий, чертежей и описаний.

# Общие условия заключения сделки



Действуют исключительно наши Общие условия заключения сделки. Их текущую версию можно загрузить по ссылке [schlueter-systems.com/agb](https://schlueter-systems.com/agb). Мы также будем рады отправить ее вам по запросу.

# Узнайте больше на наших страничках

Удалось ли нам заинтересовать Вас системами Schlüter?

Значит, Вы, определенно, хотите знать еще больше. Быстрее всего посмотреть в интернете.

[schlueter-systems.com](https://schlueter-systems.com)



Действуют общие условия заключения сделки Schlüter-Systems KG.

Мы сохраняем за собой право на ошибки, изменения и опечатки, а также изменения с целью совершенствования продукции или неизбежные изменения в связи с поставкой. Отклонения по цвету от изображений, приведенных в настоящем прейскуранте, могут быть обусловлены ограниченными полиграфическими возможностями.



**Schlüter-Systems KG**  Schmölestraße 7 | D-58640 Iserlohn

 +49 2371 971-0  +49 2371 971-1112  [export@schlueter.de](mailto:export@schlueter.de)  [schlueter-systems.com](https://schlueter-systems.com)